



**Standvastige sierlijkheid: zo zou je dit zithoekje kunnen karakteriseren. Een ideale plek voor een snel ontbijtje, *tea for two*, genieten van een glas wijn of lekker bladeren door de krant. Je maakt het van cellenbetonblokken - waaronder de kwartronde voor de fraaie boog in de bankjes - gecombineerd met massieve meubelpanelen.**

## Stappenplan

### Maatvoering

Uitgangspunt voor zowel het tafelblad als de zittingdelen zijn de meubelpanelen van 40 cm breed. De maatvoering van de blokken is hier telkens op aangepast, waarbij geldt dat alle lijmnaden tussen de blokken ongeveer 2 mm breed zijn. De breedte van tafel en bankjes is 80 cm. Tussen de wand en de blokken zit een ruimte van ongeveer 5 mm voor het purschuim.

### Plaatsen onderste lagen

- Teken op de vloer en op de wand af waar de tafel en bankjes moeten komen. Op de vloer plaats je kunststof vloerprofielen met een lengte van elk 80 cm: voor de stoelen 7 cm breed, voor de tafel 10 cm breed. Zet de profielen vast met montagekit. Houd een ruimte van 5 mm aan tussen wand en profielen.
- Zorg dat de vloer vlak en waterpas is. Bij een betonnen vloer maak je de vloer waterpas door blokkenlijm tussen vloer en profielen aan te brengen. Laat de lijm wel eerst goed drogen voordat je verder gaat. Op een houten vloer die niet waterpas is, plaats je de profielen op balkjes van ongeveer 3 cm hoog en een breedte die gelijk is aan de profielbreedte. De balkjes pas je dusdanig aan dat alles waterpas komt te staan.
- Zaag met de cellenbetonzaag de blokken volgens tekening 2 en 4 op maat (foto 1).
- Zaag het draadeind in 12 stukken van 15 cm.
- Begin met een van de bankjes.
- De eerste laag blokken wordt zonder lijm in het profiel geplaatst (gebruik wel lijm tussen

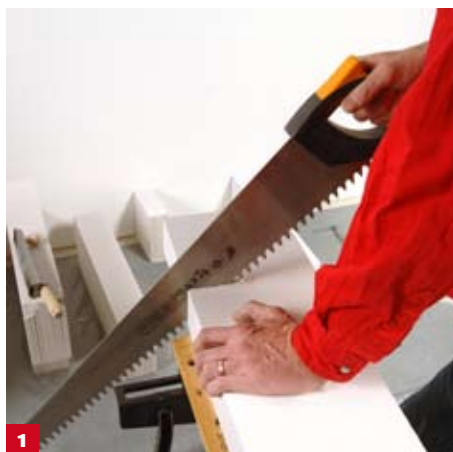

1



2

de blokken). Plaats de blokken niet met de gezaagde zijde naar buiten in verband met de afwerking. Zorg voor een tussenruimte van 5 mm tussen de wand en het eerste blok. Breng de lijm tussen de blokken aan met een troffel en verdeel het met een lijmvverdeler (foto 2) en breng het blok aan. Haal de overtollige lijm weg met een plamuurmes.

- Deze eerste laag blokken zet je aan de wand vast met een kozijnanker. Met een verfrabber maak je een groef, daarin komt het kozijnanker te liggen (foto 3). Teken op de wand af waar de gaten geboord moeten worden om het kozijnanker te bevestigen. Boor de gaten voor (6 mm) en plaats de pluggen (6 mm). Zet het anker in de blokken vast met cellenbetonnagels en in de wand met spaanplaatschroeven (4,0x40 mm).
- Breng met een troffel en lijmvverdeler lijm aan op de bovenkant van de onderste laag blokken. Plaats de volgende laag blokken, ook met lijm tussen de verticale voegen.

■ De eerste laag van de rugleuning boven de zitting zet je ook met een kozijnanker aan de wand vast, op dezelfde manier als hiervoor beschreven. Wacht met het plaatsen van de kwartronde blokken tot de lijm van de onderste lagen droog is.

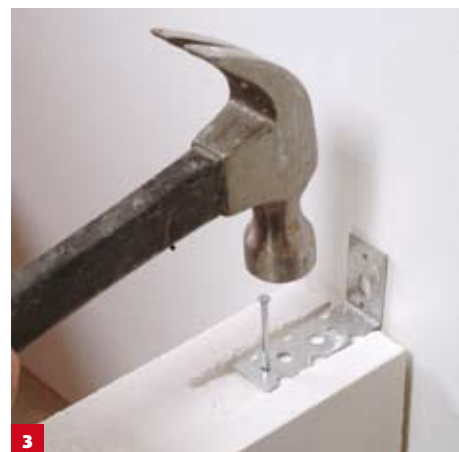

3

Alle maten in de tekeningen zijn in centimeters aangegeven.

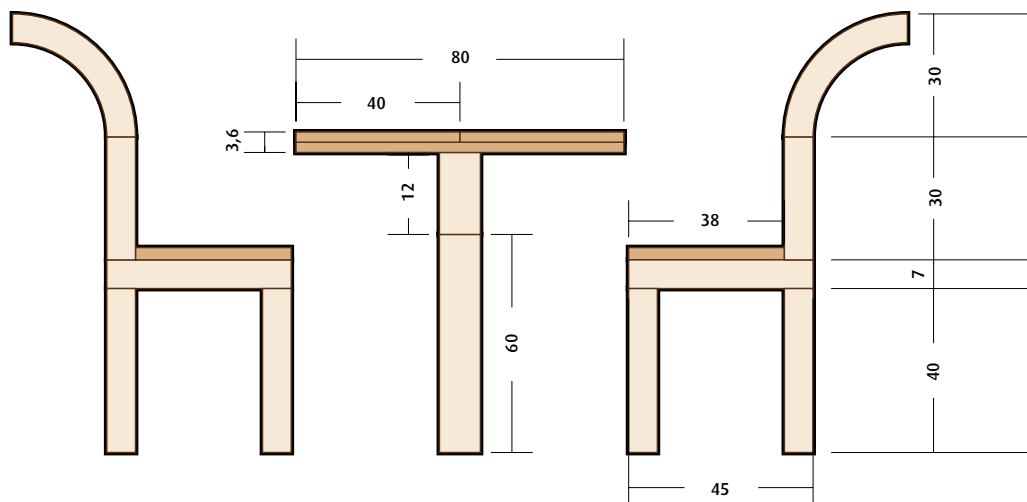

Tekening 1

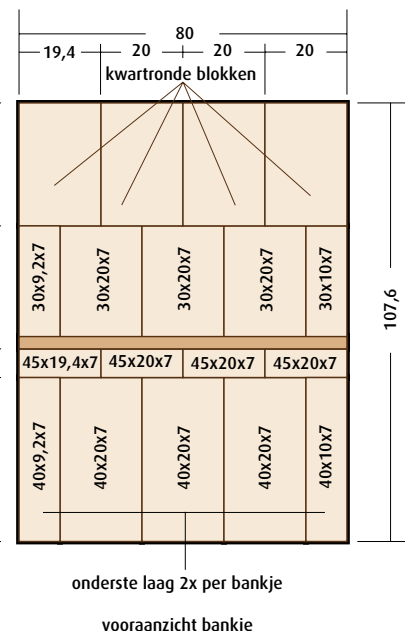

Tekening 2

## Plaatsen kwartronde blokken

- Elk kwartrond blok wordt met een plat veeranker vastgezet aan het onderliggende blok. Tussen de blokken onderling zit draadeind en tussen de muur en het eerste blok zitten draadstiften. Je gaat als volgt te werk:
- Boor in de zijkant die tegen de wand komt 2 gaten (10 mm), op 5 cm van de bovenkant en een in het midden (tekening 3). Houd het blok nu goed op z'n plaats en druk het tegen de wand aan, zodat de punten van de stiften de plekken aftekenen waar de stiften in de wand moeten komen. Haal het blok weg en boor de gaten in de wand (12 mm) 2 mm hoger dan de afgetekende plaatsen (in

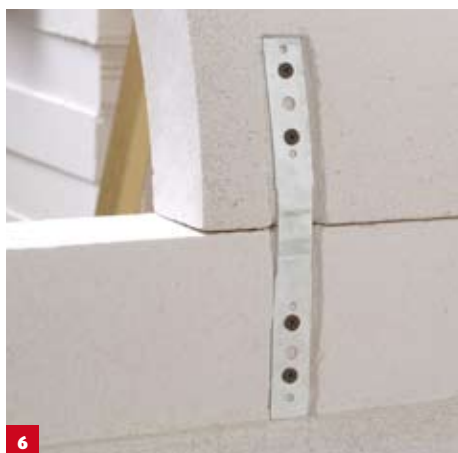
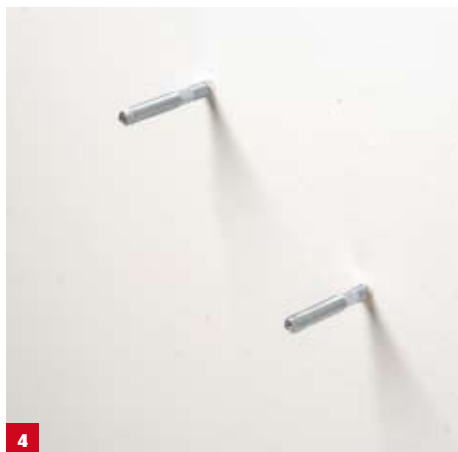

verband met de 2 mm lijmdikte). De gaten in de muur moeten even diep worden als de houtdraad van de wastafeldraadstift. Breng de pluggen aan. Draai het houtdraad van de stiften in de pluggen (foto 4); deze steken dus nu tot de helft uit. Smeer wat lijm op het uitstekende deel van de stiften en breng ook wat lijm aan in de gaten in het blok. Breng lijm aan op de onderliggende laag en schuif het blok op zijn plaats.

- Op dezelfde plek aan de andere zijde van het blok boor je ook 2 gaten (10 mm) voor de stukken draadeind waarmee de blokken onderling verbonden worden (foto 5).
- Het kwartronde blok wordt aan de zijde waar de zitting komt met veerankers aan de laag daaronder vastgezet. Neem daartoe 8 veerankers (per bankje 4) en sla deze met een hamer plat. Breng het kwartronde blok op zijn plaats en verzink het veeranker voor de ene helft in dit kwartronde blok en voor de andere helft in het blok daaronder (ongeveer op 3 cm van de zijkant van het te plaatsen blok). Verwijder het blok, breng lijm aan en zet het blok weer op zijn plaats. Zet het veeranker vast met gipsplaatschroeven (35 mm lang) (foto 6).
- Plaats de draadeinden in de eerder geboorde gaten in de zijkant van het geplaatste blok. Houd het volgende blok nu goed op z'n plaats en druk het tegen de draadeinden aan, zodat de punten de plekken aftekenen waar de gaten voor de draadeinden moeten komen in dit blok. Boor deze gaten, weer 2 mm lager in verband met de lijmdikte. Breng lijm aan tussen de blokken en in de gaten en plaats

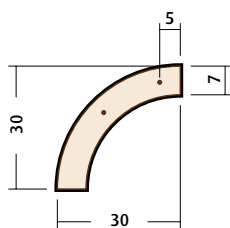

Tekening 3

het blok. Maak de leuning van het bankje op deze wijze af. Op elk kwartrond blok bevestig je één veeranker.

- Maak op dezelfde manier het andere bankje.
- Maak de tafel: hierbij gebruik je één kozijnanker: tussen het eerste (achterste) blok en de muur. Draadeinden zijn hier niet nodig.
- Laat de lijm goed drogen.
- Bevochtig de ruimte tussen wand en blokken met een plantenspuit en spuit hier purschuim tussen (foto 7). Laat dit uitharden en snijd dan het overtollige purschuim weg.
- Verwijder oneffenheden op/aan de blokken met schuurgaas. Werk het geheel glad af met behulp van een plakspaan en Fix&Finish. Als je wilt, kun je alles nu verven in een kleur naar wens. Behandel eerst voor met een voorstrijkmiddel en verf dan alles met latex muurverf.

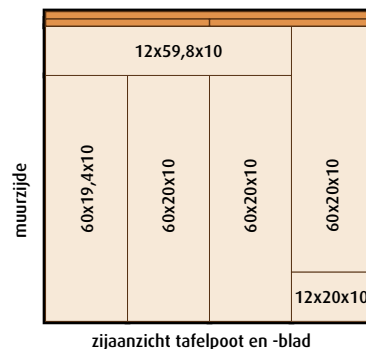
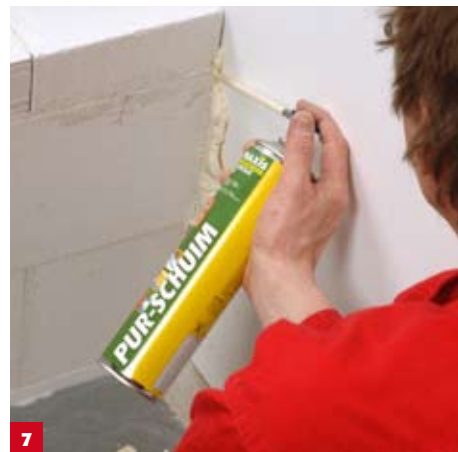

Tekening 4

# PRAXIS PRACHTPLAN

EXCLUSIEF BINNEN & BUITEN ONTWERP

Uniek zithoekje - pagina 4

## Tafelblad en zittingen

- Zaag de meubelpanelen op maat met een cirkelzaag volgens tekening 5.
- Rond de voorkant en aanzichtzijden van de zittingen af met een afrondfrees (31,5 mm S8) (foto 8).
- Zet de zittingen met montagekit vast.
- Het tafelblad bestaat uit 2 lagen (tekening 6) die met 20 spaanplaatschroeven (3,5x30 mm) (tekening 5 en 6) vanaf de onderkant aan elkaar worden gezet. Boor alleen de onderste laag voor met een boortje van 3,5 mm.
- Rond ook de aanzichtzijden van het tafelblad af.
- Het tafelblad monteert je, net als de zittingen, met montagekit. Het blad zet je tevens aan de muur vast met 2 stoelhoeken, 5 cm uit de rand. Gebruik hiervoor pluggen van 6 mm en spaanplaatschroeven van 4,0x40 mm in de muur en van 3,5x16 mm in het blad.

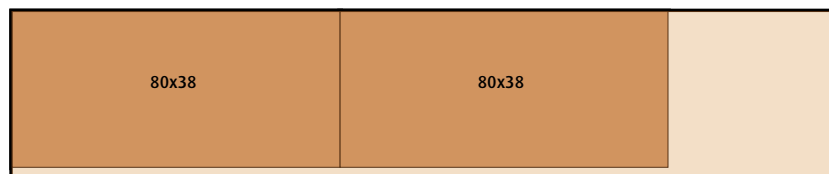
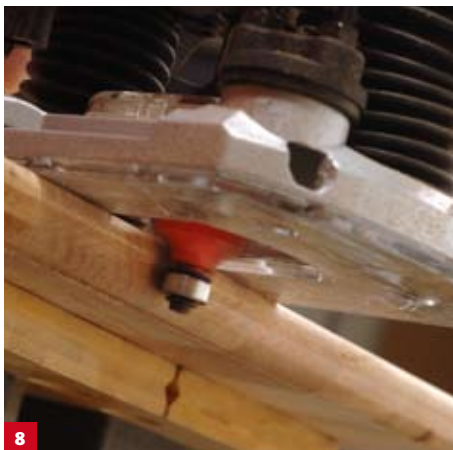

zittingen

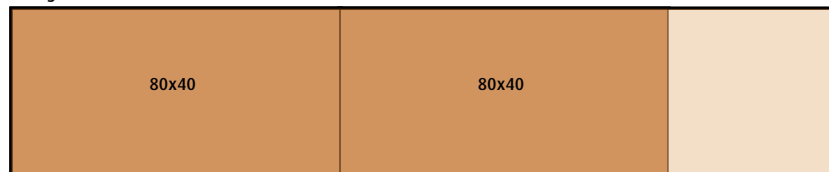

tafelblad, bovenkant

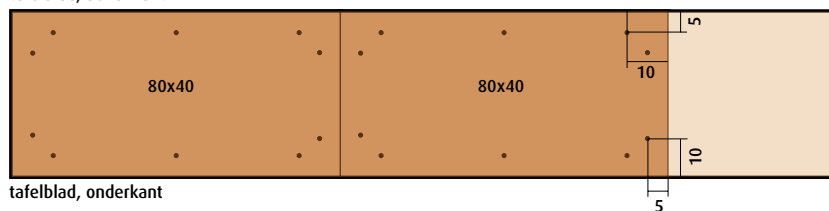

tafelblad, onderkant

Tekening 5

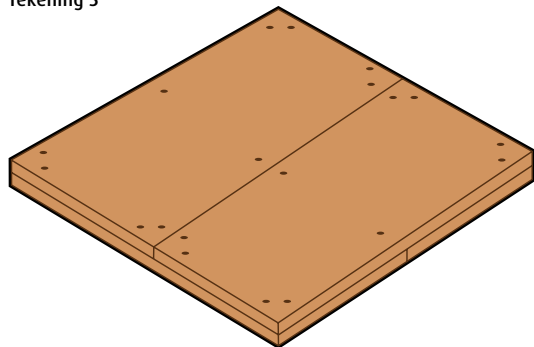

onderaanzicht tafelblad

Tekening 6

## Materialen

- Cellenbetonblokken  
60x20x10 cm (8x)  
60x20x7 cm (32x)  
30x20x7 cm (90 graden, kwartrond) (8x)
- Cellenbetonlijm 25 kg
- Cellenbetonnagels (voor kozijnankers)
- Purschuim 510 ml
- Kunststof U-profiel 7 cm (2x) en 10 cm
- Fix&Finish 10 kg
- Montagekit 310 ml
- Kozijnanker (7x)
- Veeranker (8x)
- Wastafeldraadstift (4x)
- Draaieind M10 1 m (2x)
- Meubelpaneel nyatoh 200x40 cm, 18 mm (3x)
- Plug 6 mm (14x) en 12 mm (4x)
- Spaanplaatschroeven 4,0x40 mm, 3,5x30 mm, 3,5x16 mm
- Gipsplaatschroeven (voor veerankers) 35 mm
- Stoelhoek (2x)

## Gereedschap

- Cellenbetonzaag
- Lijmverdeler 7 en 10 cm
- Schuurgaashouder en schuurgaas
- Hamer
- Cirkelzaag
- Boormachine
- Speciemixer voor boormachine en kuip
- Steen/betonboor 6 en 12 mm
- Metaalboor 10 mm
- Bovenfrees
- Afrondfrees 31,5 mm S8
- Accuboormachine of kruiskopschroevendraaier
- Kitpistool
- Waterpas
- Verfkrabber
- Plamuurmes
- Plakspaan
- Troffel
- Hobbymes

## Maakprijs

± 455,- exclusief verf

## Maaktijd

Twee dagen