

6. ring en fittingen met haakse beugel

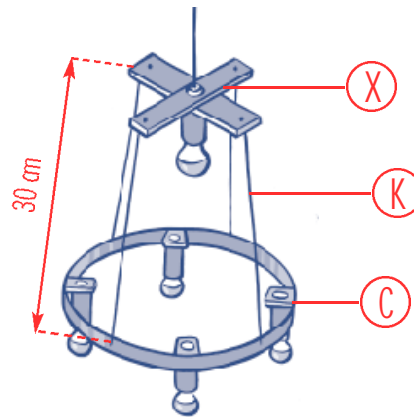

8. ophangen van de lampen

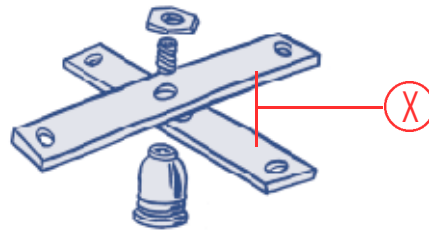

7. haak en lamphouder

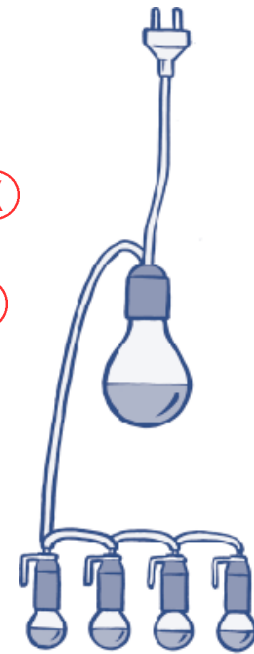

9. schakeling lampen

10. Steek nu de stukken L elk door één van de vier gaten (3 mm) (zie de x'en in afb.1) van de onderste ring O. Leg O nu op tafel zodat de stukken L omhoog steken en de buisjes zich aan de onderkant bevinden.

11. Afhankelijk van de glazen die u gebruikt kunt u de afstanden tussen de ringen kiezen. Wij kozen voor een afstand van ongeveer 30 cm tussen O en M en ongeveer 20 cm tussen M en B (zie afb. 3). Gebruik een liniaal om de positie van de messingbuisjes (afstandhouders) op de stukken ijzerdraad L te bepalen. Hiermee wordt de afstand tussen de ringen O en M en tussen M en B bepaald. Steek de stukken ijzerdraad L door de vier gaten in M en doe hetzelfde bij B.

12. Boor in de ring (25 mm, M6) vier gaten van 2 mm; en steek door elk gat een ijzerdraad L. Laat de draden ongeveer 3 cm boven de ring uitsteken en buig ze dan om (zie afb. 4). Bind de draden L goed vast aan de ring; de hele luchter hangt hier immers aan!

13. Zet de ring nu met 2 moeren vast aan de bout met ophangoog (zie afb. 5).

De verlichting

14. Zaag van de aluminium strip de volgende stukken af:

- 1 maal 115 cm, deel C;
- 2 maal 20 cm, delen X.

15. Maak van deel C een cirkel met een diameter van 35 cm. Doe dit door strip C om een rond voorwerp met een kleinere diameter te buigen. Laat de uiteinden van C ongeveer 2 cm overlappen en zaag het overtollige deel af. Boor nu door C 2 gaatjes van 3 mm naast elkaar, op de plaats waar de uiteinden overlappen (zie afb. 6). Bevestig de uiteinden aan elkaar met behulp van 2 popnagels (3x6 mm).

16. Bevestig aan de binnenzijde van de nu ontstane ring C vier fittingen met haakse beugel (zie afb. 6). Teken eerst af waar de gaten in de ring moeten komen en boor ze vervolgens met een 3 mm boor. Bevestig de fittingen met popnagels (3x6 mm) (zie afb.6).

17. Boor in het midden van beide strips X een gat

van 10 mm en 5 mm vanaf de uiteinden gaten van 2 mm. Bevestig de strips nu als een kruis aan de E27 lamphouder met behulp van een buisnippel en een moer (zie afb. 7).

18. Boor in ring C vier gaten van 2 mm; steeds precies tussen de fittingen en ongeveer 5 mm vanaf de bovenrand.

19. Hang nu ring C aan kruis X met behulp van de 4 stukken ijzerdraad K. Vervolgens kunnen de fittingen worden bedraad. Verbind de kleine fittingen parallel met elkaar met behulp van het tweelingsnoer en voer vanaf één fitting de draden langs een ijzerdraad K omhoog naar de grote fitting (zie afb. 8 en 9).

Tip

Door het gebruik van kopspiegellampen worden alle glazen mooi aangelicht en kijk je - als je aan tafel zit - niet in de lampen.

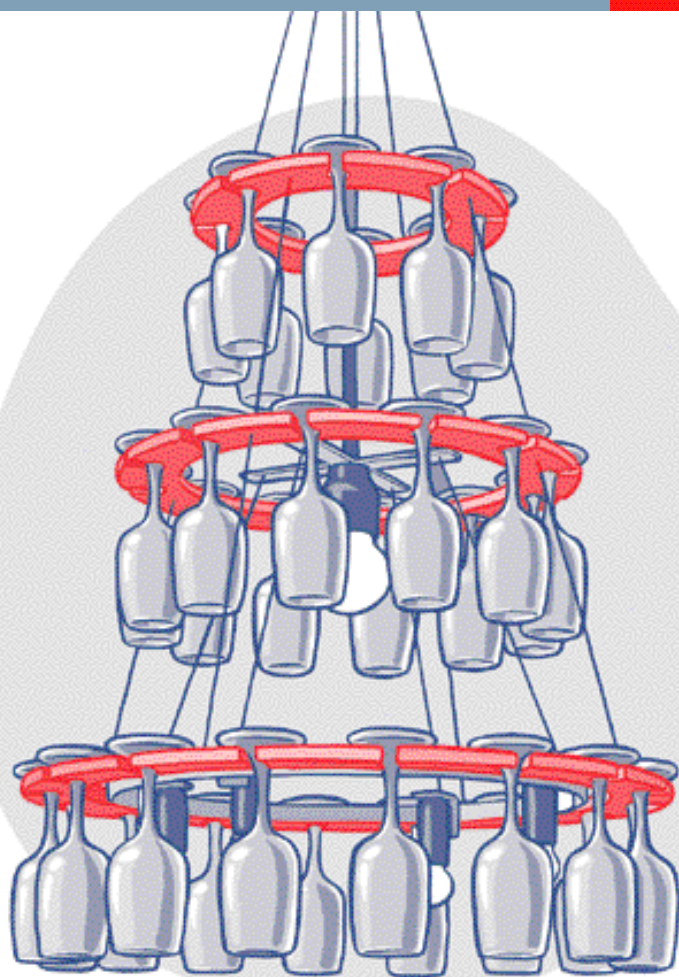
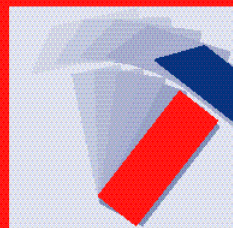

Maak zelf deze unieke kroonluchter waarmee 'gewoon' eten, feestelijk tafelen wordt. Behalve dat de kroonluchter een lust voor het oog is, creëert hij ook nog eens ruimte in de keukenkastjes. De kroonluchter biedt namelijk plaats aan een ruime sortering glaswerk.



Bouwinstructies

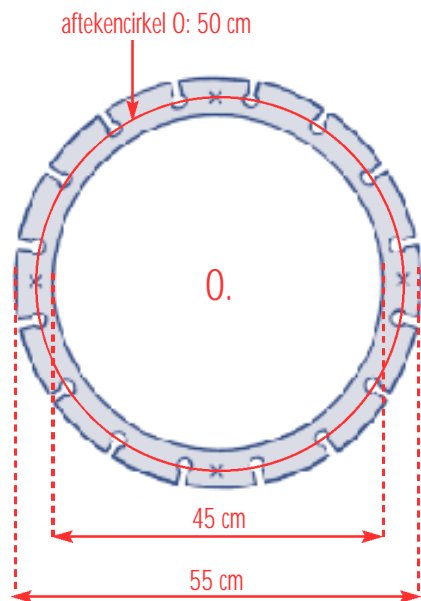

1. zaagplan ringen

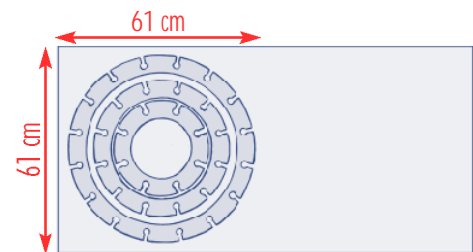
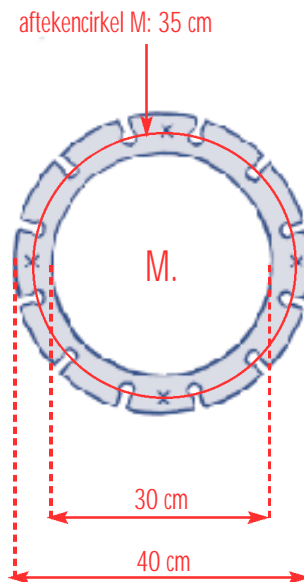

MDF 125x61 cm

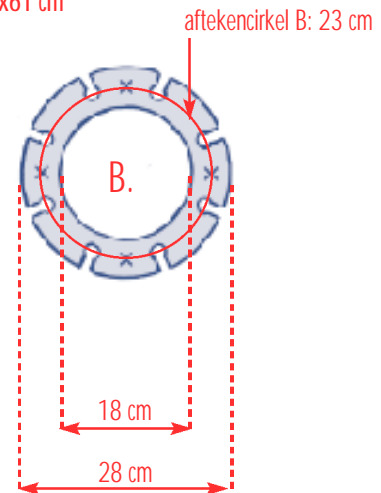

Stappenplan

De lamp is gemaakt van drie ringen populierenmultiplex waarin uitsparingen zijn aangebracht. In iedere uitsparing past een glas.

1. Teken de cirkels af op een stuk populieren multiplex van tenminste 61x61 cm. (Gebruik voor alle cirkels hetzelfde middelpunt):

- voor de onderste ring O: 55 cm, 50 cm en 45 cm;
- voor de middelste ring M: 40 cm, 35 cm en 30 cm;
- voor de bovenste ring B: 28 cm, 23 cm en 18 cm.

2. Teken met behulp van een geodriehoek en een potlood op alle drie de ringen af waar de gaten voor de glazen komen. Zet hiertoe haakse streepjes op de cirkels van 50, 35 en 23 cm (zie afb. 1):

- onderste ring: om de 22,5 graden;
- middelste ring: om de 30 graden;
- bovenste ring: om de 36 graden.

3. Boor nu met een 20 mm speedboor de gaten voor de glazen en boor met een 3 mm boor de gaten waardoor de ijzerdraden komen (zie x-en in afb.1).

4. Zaag de ringen uit met behulp van een decoupeerzaag en zaag de inkepingen van 14 mm breed naar de gaten (zie afb. 1)

5. Schuur de ringen licht om de scherpe randen af te ronden. De ringen kunnen vervolgens gegrond en gelakt worden. Als de verf goed droog is, kunnen we de ringen aan elkaar bevestigen.

6. Knip van de rol ijzerdraad een stuk af van ongeveer 5 meter. Zet één uiteinde van het stuk ijzerdraad vast in een bankschroef of bind het aan iets stevigs, bijvoorbeeld een deurknop. Zet het andere uiteinde van het ijzerdraad in een boormachine. Houd het ijzerdraad tussen de boormachine en bevestiging strak en laat de

boormachine nu langzaam draaien totdat het stuk ijzerdraad volkomen recht is.

7. Knip nu het stuk ijzerdraad in stukken van de volgende lengten:

- 4 stukken L van 100 cm;
- 4 stukken K van 30 cm.

Zorg dat de stukken mooi recht blijven.

8. Haal uit de plastic behuizing van drie kroonsteentjes de schroeven en de messing buisjes. Zaag alle 6 messing buisjes precies doormidden zodat 12 gelijke buisjes ontstaan met elk één schroefdraad.

9. Buig van de 4 stukken L aan één uiteinde ongeveer 5 mm volledig om en bevestig hierover een messing buisje met een schroefje. Draai de schroefjes goed aan (zie afb. 2).

Materiaallijst

Populierenmultiplex 9 mm, 1 plaat 125x61 cm
Ijzerdraad 1,3 mm (rol van 50 m)
Popnagels 3x6 mm (10x)
Aluminiumstrip 15x2 mm, 2 m
S-haak 3x40 mm verzinkt
Bout M6 40 mm met oog
Moer M6 RVS (per 10)
Ring M6, 25x1,5 mm verzinkt
Kopspiegellamp 40 Watt, E14 (kleine fitting) (4x)
Kopspiegellamp 60 Watt, E27 (grote fitting) (1x)
Fitting E14 met haakse beugel (4x)
Lamphouder E27
Kroonsteentjes (3x)
Tweelingsnoer wit (verpakking 25 m)
Buisnippel (per 3, incl. moeren)

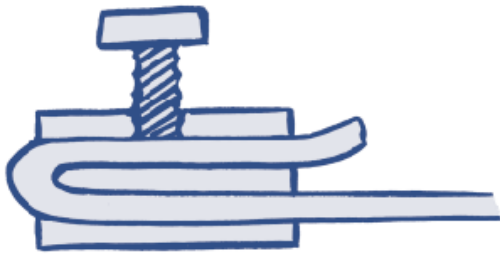

2. vastzetten ijzerdraad

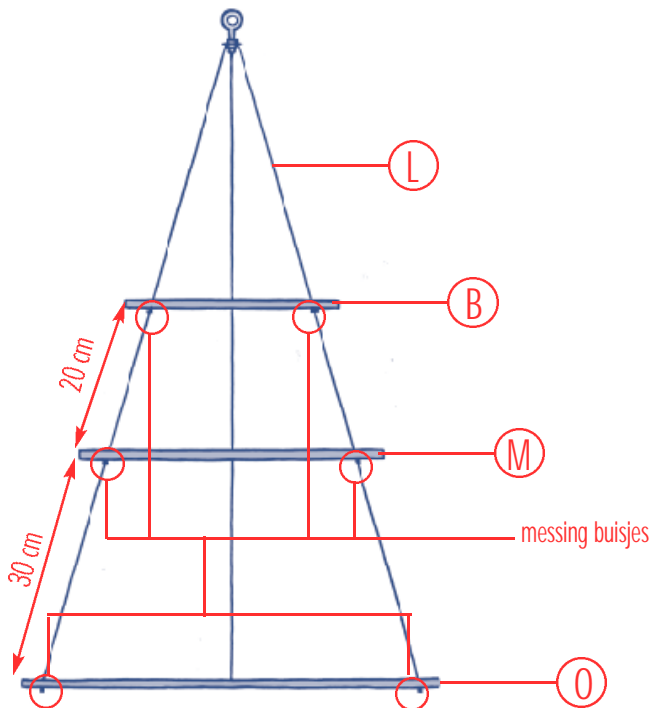

3. plaatsing ringen



4. bevestiging ijzerdraad aan ring

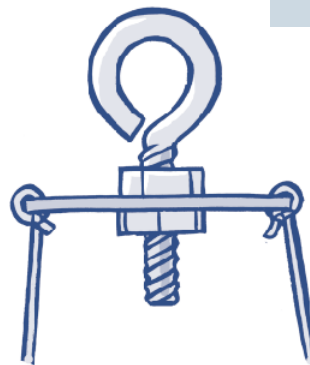

5. bevestiging ring aan oog

Basisgereedschap

Decoupeerzaag
Boormachine
Speedboor 20 mm
Metaalboor 2, 3 en 10 mm
Geodriehoek
Ijzerzaag
Popnageltang

Maaktijd & -prijs

Maaktijd
Halve dag

Maakprijs
± € 54,-, exclusief glazen