

Een reportage van dit zelfmaakplan vindt u in het Praxis-magazine Binnen & Buiten, jaargang 2003, nummer 2.

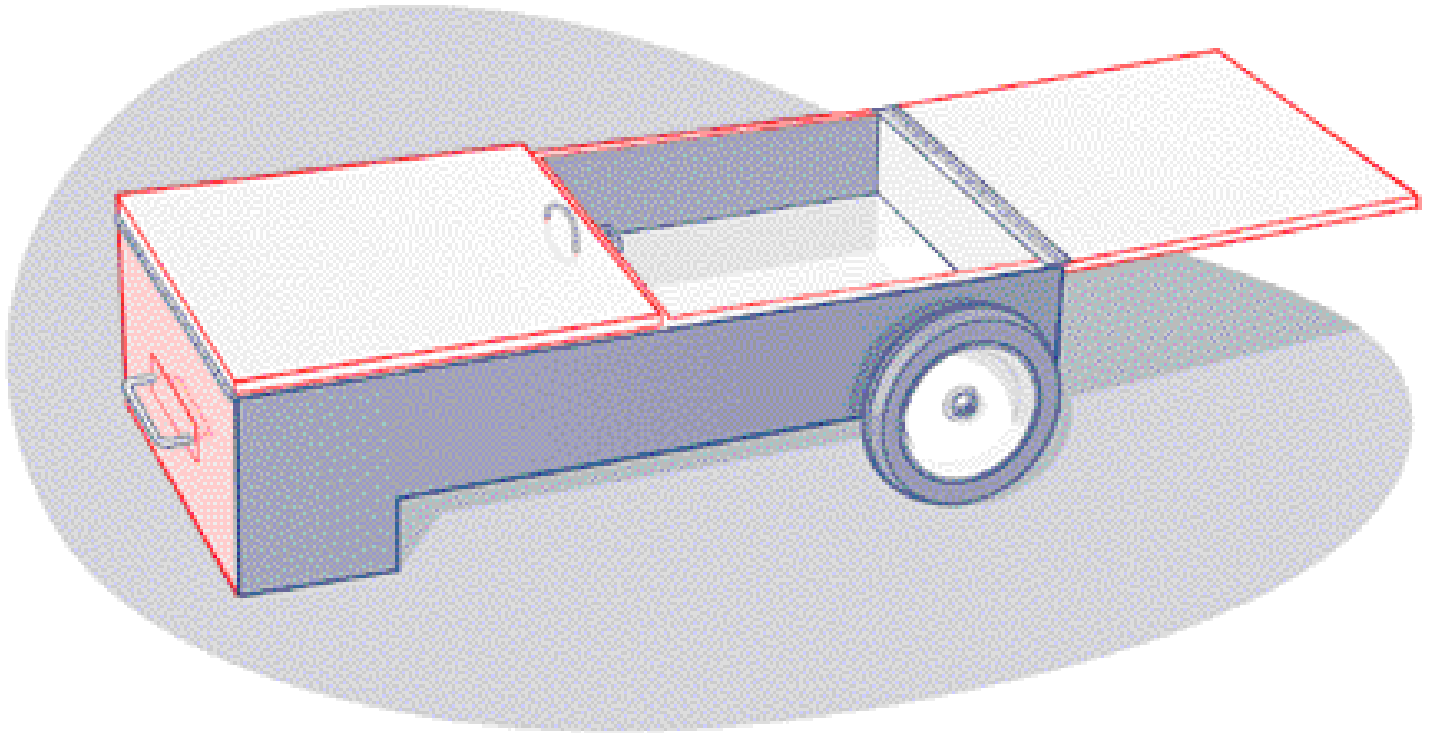

Een lekker dagje naar buiten moet vooral niet te veel gedoe opleveren. Deze picknickwagen is daarom ideaal. Bestek, borden, broodjes en drinken: alles gaat er gemakkelijk in. De wagen trek je achter je aan met de uitschuifbare trekstok en eenmaal geïnstalleerd in het gras, dienen de kleppen ook als tafelblad of -dichtgeklapt- als bankje. De wagen past in iedere auto, heeft stoere, sterke wielen die ook op het strand gebruikt kunnen worden.

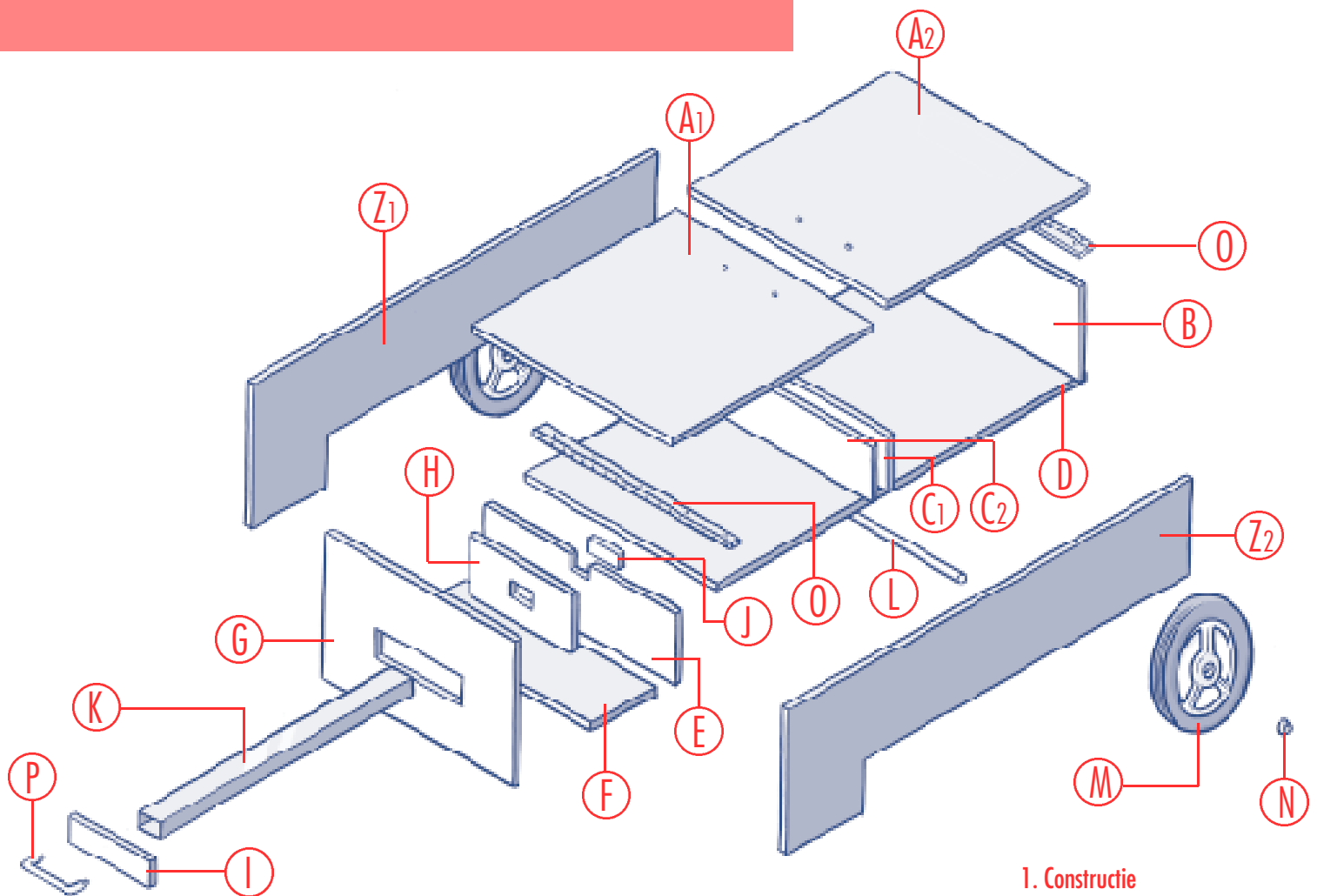



1. Constructie

## Stappenplan

Zaag alle onderdelen uit volgens de tekening. Zaag de rechthoek uit deel G en deel H en de inkeping in E uit met een decoupeerzaag. Lijm C1 en C2 op elkaar. Gebruik hierbij twee kleine spijkertjes om te voorkomen dat ze tijdens het klemmen verschuiven. De hele kar wordt met lijm en schroeven van 3x30 mm in elkaar gezet. Je hoeft alleen het deel waar de schroefkop in komt voor te boren met een 3 mm boortje. Bevestig eerst B aan D. Bevestig nu de verlijmde delen C1 en C2 op D. Daarna zijkant Z1 en vervolgens E, F, en G. Als laatste de zijkant Z2.

Zaag de aluminiumbuis op 50 cm en sla in beide uiteinden een stukje vurenhout dat zowel in de hoogte als de breedte 1 mm te groot is. Het vurenhout is nodig om straks de de handgreep te kunnen bevestigen en het andere eind van de buis te kunnen borgen.

Schuif de buis een stukje door de opening van G en schuif vervolgens deel H aan de binnenzijde van de kar over de buis heen. Bevestig H aan G met lijm en schroeven 3x20. Let hierbij op dat de buis haaks uit de kar steekt.

Bevestig I aan de buis met twee schroeven 4x40 mm zodanig dat I netjes in de uitsparing

van G past. Bevestig aan de andere kant van de buis een dwarlatje (J) zodat de buis niet helemaal uit de kar getrokken kan worden.

Boor nu de gaten voor de as van de wielen. Druk één van de dopjes op de as, doe er een wiel op en schuif hem in de kar. Schuif het tweede wiel erop en teken af waar de as afgezaagd moet worden (net buiten het wiel). Na het zagen doe je het tweede dopje erop.

Bevestig nu de handgreep aan I. Bevestig de kleppen aan de kar met pianoscharnieren. Plaats de magneetsluitingen aan weerszijden van C1/C2.

# Materiaallijst

Populierentriplex 12 mm, 125x61 cm (2x)  
Aluminiumbuis 20x40 mm, 1 m  
Handgreep mat nikkel  
Wielen kunststof wit, 175 mm (2x)  
As 10 mm (1x)  
Afdekkapjes voor as (2x)  
Pianoscharnier 20x1000 mm  
Wit koord 6 mm (1 m)  
Magneetsnappers 6 kg per 2 (1x)  
Schroeven 3x30 mm (± 30x)  
Schroeven 3x20 mm (4x)  
Schroeven 4x40 mm (2x)  
Houtlijm

# Basisgereedschap

Cirkelzaag  
Decoupeerzaag

# Maaktijd & -prijs

Maaktijd:  
1 dag, exclusief schilderen  
Maakprijs:  
± € 61 exclusief verf

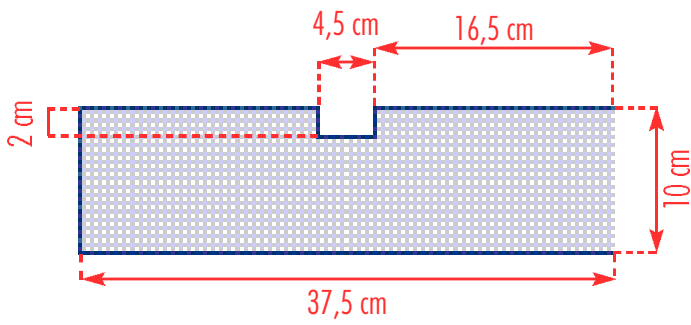

2. Deel E

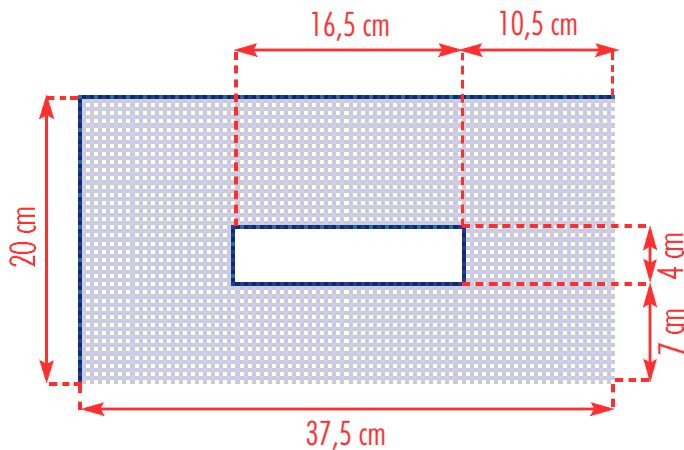

3. Deel G

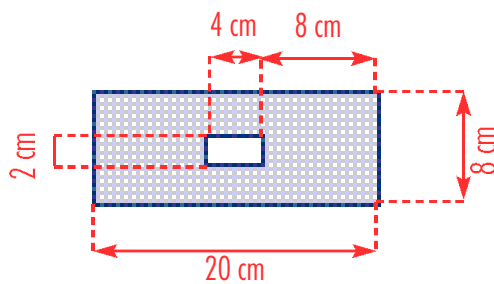

4. Deel H

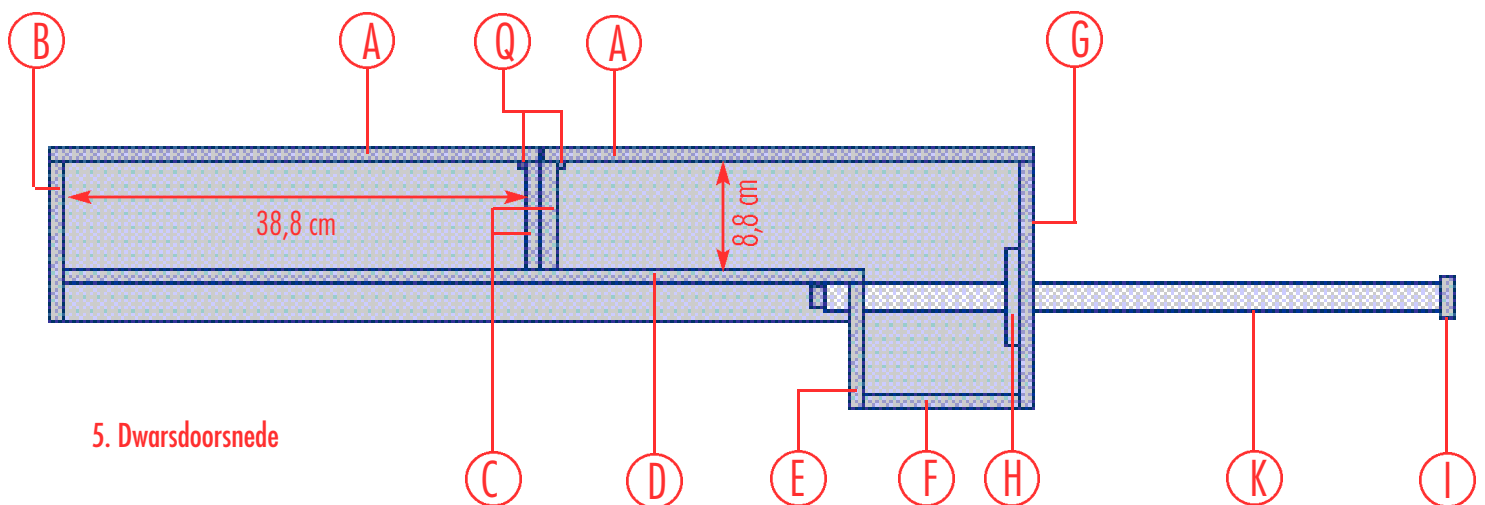

5. Dwarsdoorsnede

Maak de touwhandgrepen op de deksel A1 en A2, door ze door twee geboorde gaatjes te steken en aan de onderkant een knoop te geven. Schilder de picknickkar in de kleuren die u leuk vindt.

U kunt in de twee grote vakken ook nog een onderverdeling maken, precies afgemeten op het bestek, servies, glazen etc. die u in de kar wilt meenemen.

Tip: gebruik een vak voor etenswaren en drinken en leg daar ook koelelementen in. Zo blijft alles lekker koel en vers.

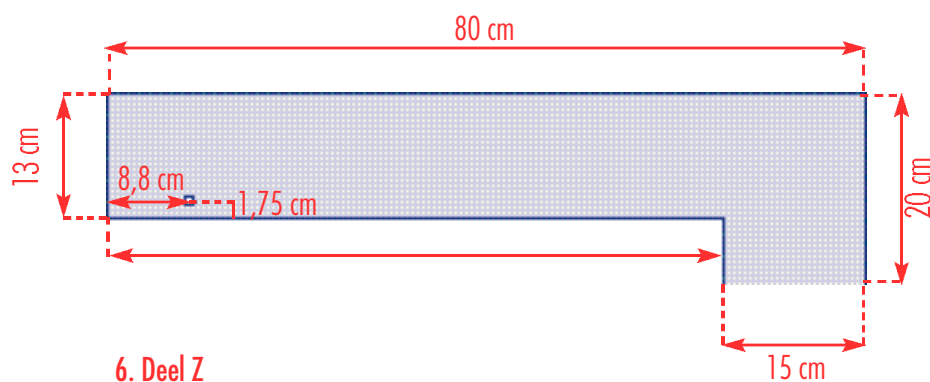

6. Deel Z

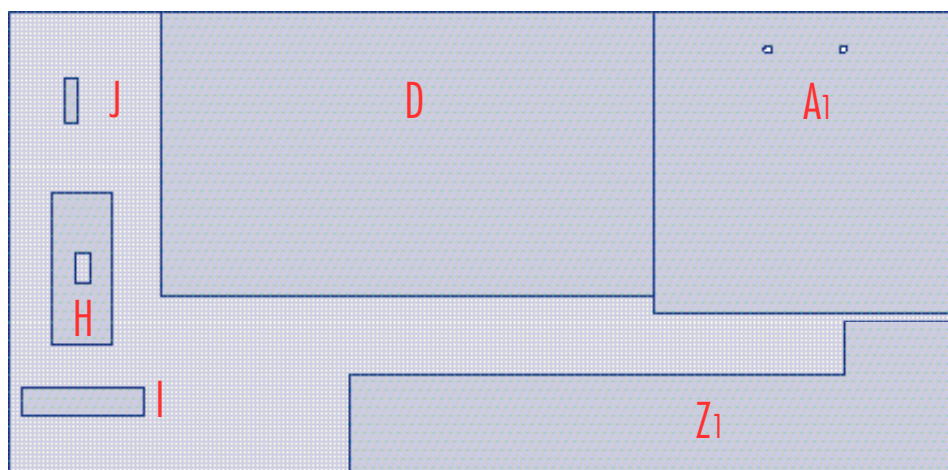

Populierentriplex 12 mm, 125x61 cm

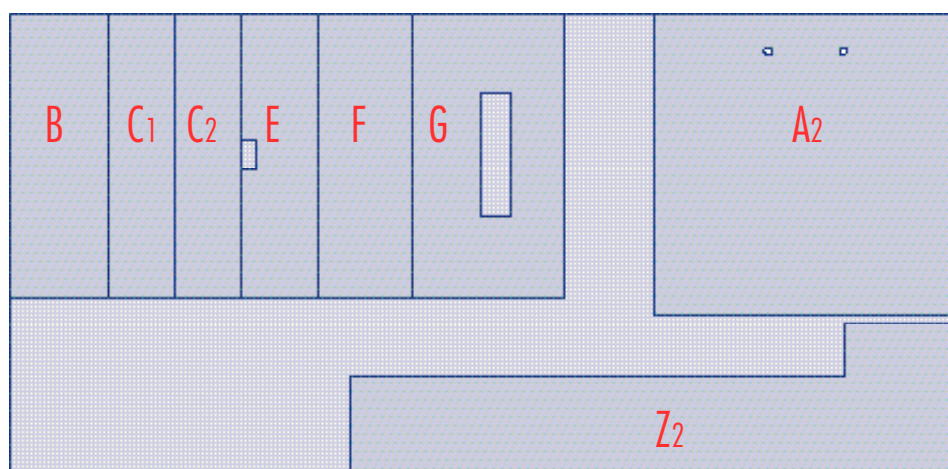

7. Zaagplan

Uit 12 mm populierentriplex

- A. 39,75x40 cm (2x)
- B. 37,5x13 cm (1x)
- C. 37,5x8,8 cm (2x)
- D. 37,5x65 cm (1x)
- E. 37,5x10 cm (1x)
- F. 37,5x12,6 cm (1x)
- G. 37,5x20 cm (1x)
- H. 20x8 cm (1x)
- I. 16x3,5 cm (1x)
- J. 6x1,8 cm (1x)
- Z. 80x20 cm (2x)

Overig

- K. Aluminiumbuis
- L. As 10 mm
- M. Wielen kunststof wit
- N. Afdekkapjes voor as
- O. Pianoscharnier
- P. Handgreep mat nikkel
- Q. Magneetsnappers