

Een reportage van dit zelfmaakplan vindt u in het Praxis-magazine Binnen & Buiten, jaargang 2003, nummer 2.

Fantastisch natuurlijk, een grote opkomst op het feest. Maar waar laat je al die jassen? Geen nood. We bedachten deze 'klapstok': een tijdelijke kapstok die u tussen vloer en plafond klemt. Vanzelfsprekend kunt u ook besluiten de klapstok permanent te installeren.

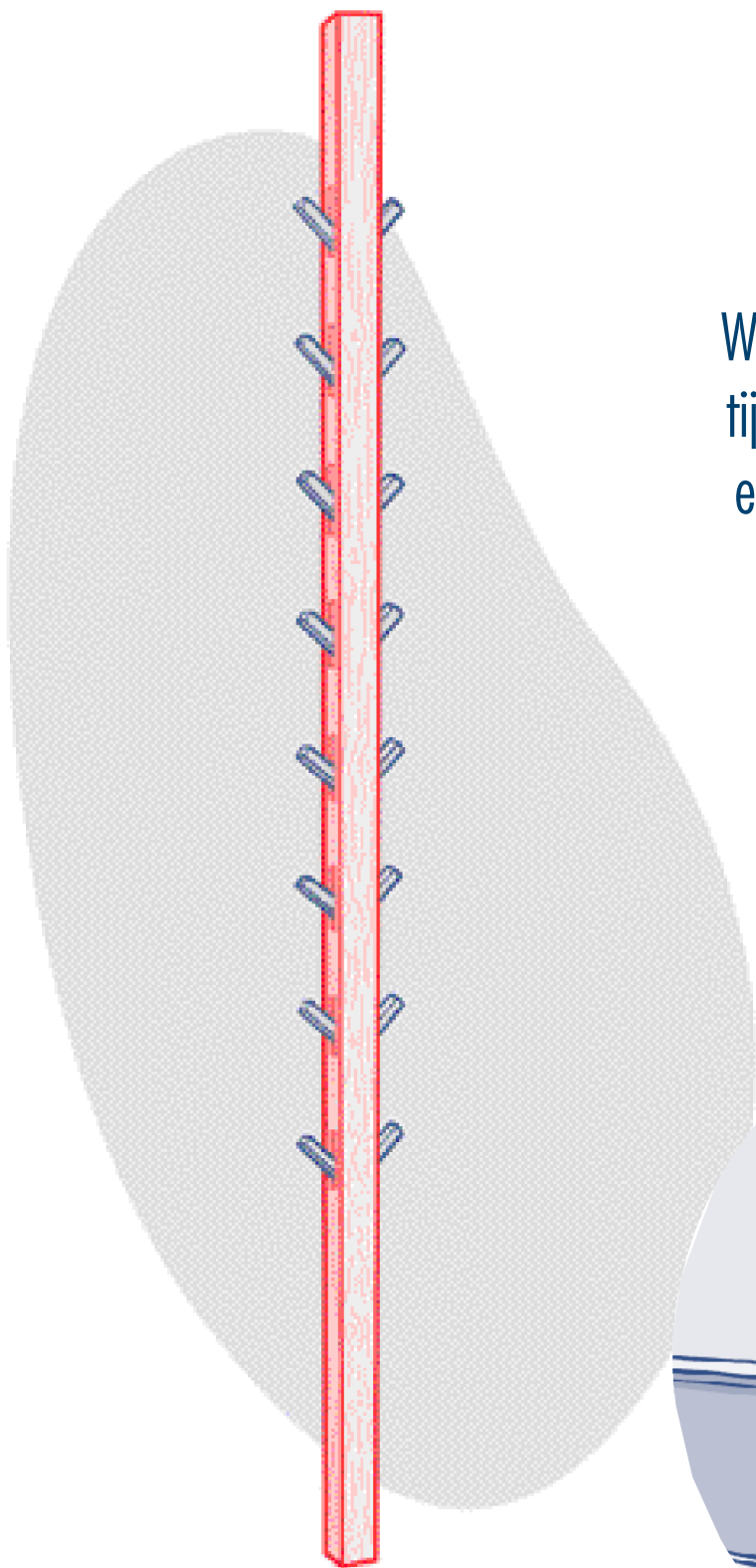

Stappenplan

Meet de hoogte van de ruimte waar de klapstok moet komen. Teken de hoogte van de ruimte minus 2 cm af op de latten A1 en A2 (latten 12x67 mm) en zaag deze stukken af. Zaag lat B1 in de volgende stukken: 2 stukken van 60 cm en 14 stukken van 9,5 cm (D). Spijker en lijm deze stukken met hun smalle zijde (18 mm) op lat A1 (zie figuur 1). Tussen de stukken van 9,5 cm laat u telkens een ruimte van 10 cm. Begin onderaan. Teken boven de bovenste latjes weer een tussenruimte van 10 cm af. Nu moet u de resthoogte meten: vanaf punt X (zie figuur 1) tot de bovenkant van lat A1. Zaag op deze maat (Y) 2 latjes (Y1 en Y2) uit lat B2. Zaag ook latje Z, dit is 15 mm korter dan de latjes Y1 en Y2. Spijker en lijm deze latjes ook vast: latje Z in het midden van lat A1 en latjes Y1 en Y2 aan weerszijden van lat A1. Begin met spijkeren en

lijmen aan de bovenkant. Zaag nu van lat B2 (18x27) 8 stukken van 31 mm (C) en lijm deze vast zoals aangegeven in figuur 1. Telkens moeten de stukjes van 31 mm voor de helft onder de al geplaatste latjes van 9,5 cm uitsteken. De bovenste lijmt u tegen latje Z. Leg lat A2 op de gemaakte constructie en fixeer hem met een paar dunne spijkertjes die je niet helemaal in het hout slaat. Boor met een kolomboor gaatjes met een diameter van 3 mm en 50 mm diep op de plekken waar de scharnierpunten van de 'klapstokjes' komen. De plaatsen van deze gaatjes zijn aangegeven in figuur 2, 6 mm vanaf de rand. Zaag of schaf nu van de brede zijde (27 mm) van het restant van lat B2, 2 mm af, zodat deze lat 18x25 mm wordt. Verdeel dit stuk vervolgens in 16 stukken van 9,5 cm lang (dit zijn de 'klapstokjes'/E).

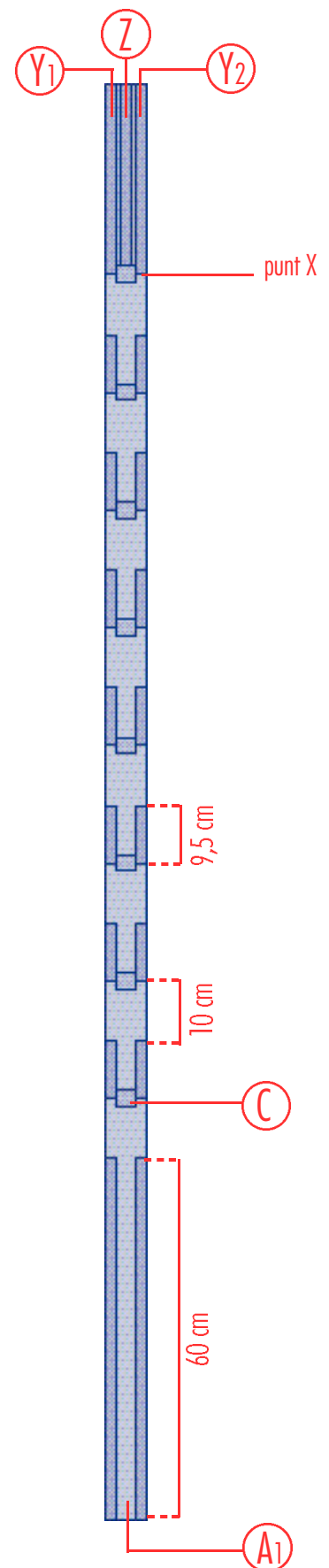

1. Bevestiging op lat A1

Materiaallijst

Latten 12x67 mm, 270 cm (2x)
Latten 18x27 mm, 270 cm (2x)
Inslagmoer blank M6 (1x, doosje)
Bout M6 (1x, doosje)
Spijkers 3,5x80 (16x, doosje)
Deuvels 10x35 mm (8x)
Houtlijm
Viltglijders 16x44 mm (2x)

Basisgereedschap

Kolomboor
Boormachine

Maaktijd & -prijs

Maaktijd: 1 dag
Maakprijs: ± € 22,-



2. Plaatsing gaatjes

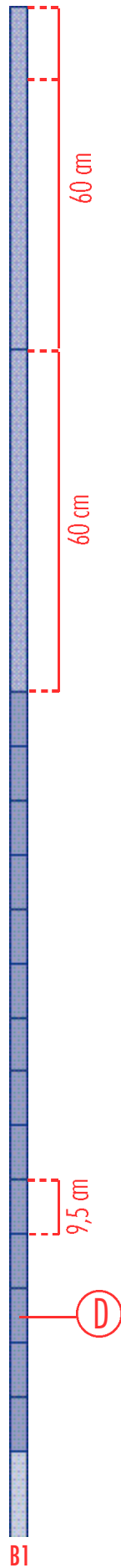

3. Zaagplan B1 en B2

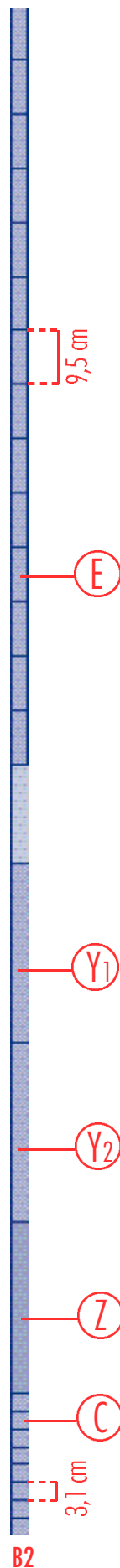

Boor in elk klapstokje met de kolomboor (boortje 4 mm) gaatjes voor, ten behoeve van de scharnierspijkers (zie figuur 4).

Trek de spijkertjes waarmee A2 gefixeerd is er weer uit. De deuvels komen telkens in het midden, precies tussen de twee spijkergaatjes. Teken deze af en boor ze voor met een kolomboor (13 mm diep). Tik met een hamer de deuvels volledig in de voorgeboorde gaten. Lijm de deuvels vast.

Zaag nu de spijkers op een lengte van 50 mm. De delen A1 en A2 worden nu met elkaar samengevoegd door tussen deze latten de klapstokjes vast te spijkeren (zie figuur 5). Boor nu in de kop van latje Z een gat met een diameter van 8 mm en 50 mm diep en sla hier de inslagmoer in. Draai hier de bout in (zie figuur 6). Op de kop van de bout lijmt u eerst een stukje vilt, zodat het plafond niet beschadigt. Datzelfde kunt u ook doen aan de onderkant van de klapstok. Zet de klapstok rechtop en draai de bout zover omhoog dat de klapstok klemt tussen vloer en plafond (zie figuur 7).

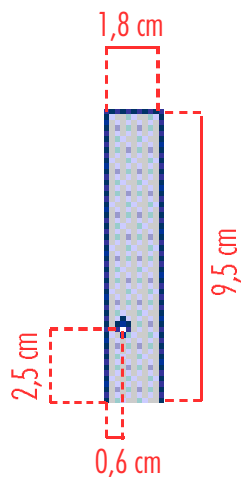

4. Plaatsing gaatje op klapstokje

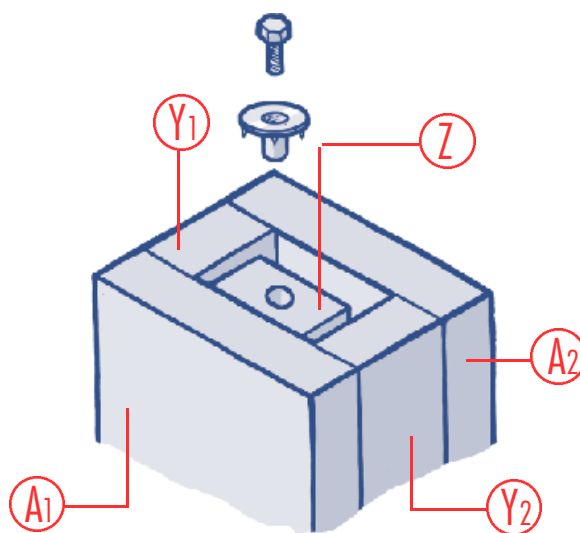

6. Inslagmoer en bout (bovenkant klapstok)

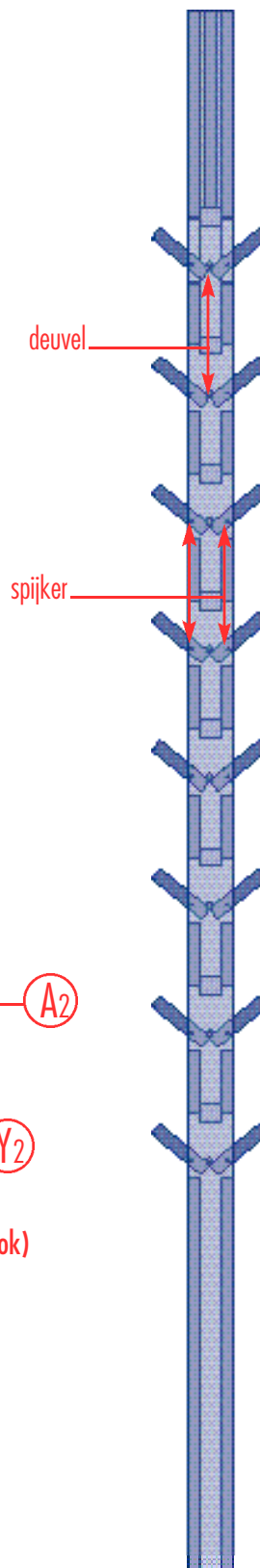

5. Bevestiging klapstokjes

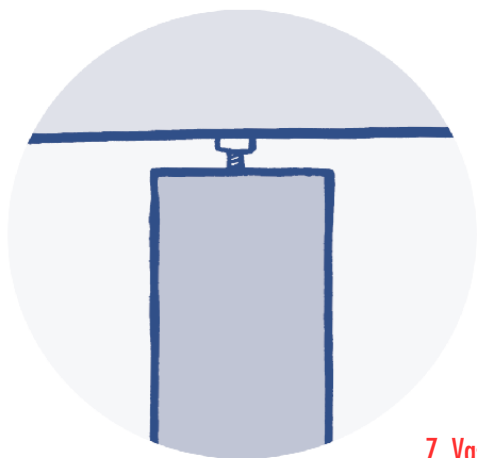

7. Vastzetten tegen plafond